

## BALKONOVÉ DVEŘE

Řez balkonovými dveřmi

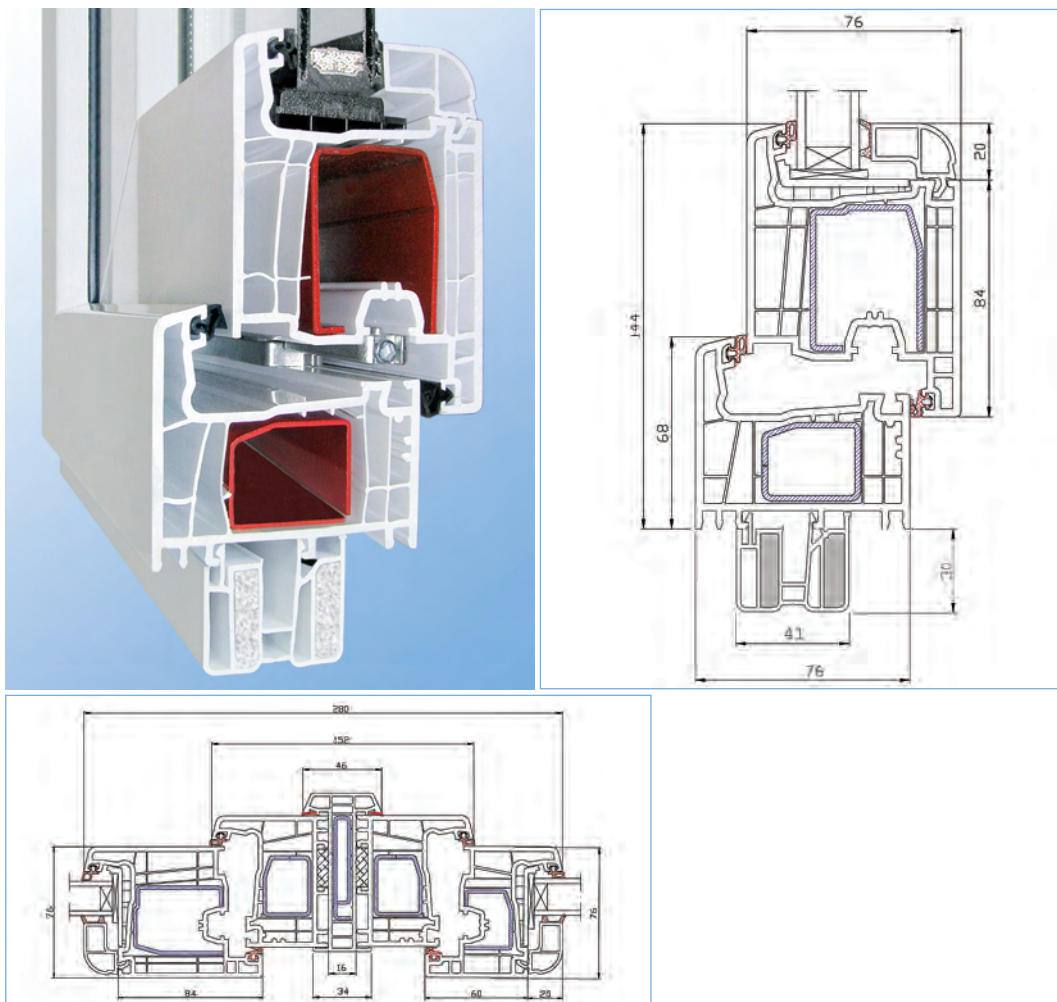

Řez spojením balkonových dveří a okna spojovacím profilem STATIK

### Přednosti systému STREAMLINE - BALKONOVÉ DVEŘE

- pětikomorový rám i křídlo
- elegantní klasický vzhled shodný se systémem STANDARD (nově i v profilu ELEGANT)
- madélko a západka v ceně
- robustní profil s výškou **104 mm** = výrazně větší tvarová stabilita
- spojení s oknem spojovacím pětikomorovým profilem STATIK s ocelovou zinkovanou výztuhou
- součinitel prostupu tepla rámu a křídla včetně armování  **$U_f = 1,2 \text{ W/m}^2\text{K}$**
- stavební hloubka rámu **76 mm**, hloubka křídla **76 mm**
- zasklení izolačním dvojsklem CLIMAPLUS s teplým nerezovým distančním rámečkem s koeficientem prostupu tepla  **$U_g = 1,1 \text{ W/m}^2\text{K}$**  a hlukovým útlumem  **$R_w = 32 \text{ dB}$**